

# STADSDDELS TORGET

## GAMLEGÅRDEN, KRISTIANSTAD



### FÖRUTSÄTTNINGAR

På Gamlegården finns 1850 hyreslägenheter, ägda och förvaltade av det kommunala och allmännyttiga bostadsbolaget ABK. Här finns också Gamlegårdens centrum som invigdes 1970 med en stor parkering framför. Då behovet av bilparkering minskat genom åren skulle det vara möjligt att utveckla delar av ytan till ett torg för hela Näsby.

I centrat finns idag bland annat matbutiker, restaurang, körskola & bibliotek. I dagsläget har de flesta verksamheterna entré mot ett invändigt torg i byggnaden, men allmännyttan arbetar med att rikta verksamheterna utåt för att aktivera platsen och därmed göra den tryggare och härligare för boende och besökare. Torget skulle också kunna vara en plats att visa upp all potential som finns i området. Ett dialogarbete med invånare i området har visat på önskemål om förbättringar, vilket förslaget delvis grundar sig på.



### BEHOV

- Ökad trygghet och säkerhet
- Mer färg och mönster på platsen
- Ingen gängbildning och narkotikaförsäljning
- Mer attraktivt för kvinnor och barn
- Fler sittplatser och anledningar att mötas
- Förstärka torgets & områdets identitet



### RESURSER

- Stort serviceutbud och många föreningar
- Stor kulturell mångfald i området
- Många rör sig till fots, stora gångflöden
- God rådighet, kommunalt bostadsbolag
- Stora outnyttjade gräs- och parkeringsytor
- Välantvänt centrum

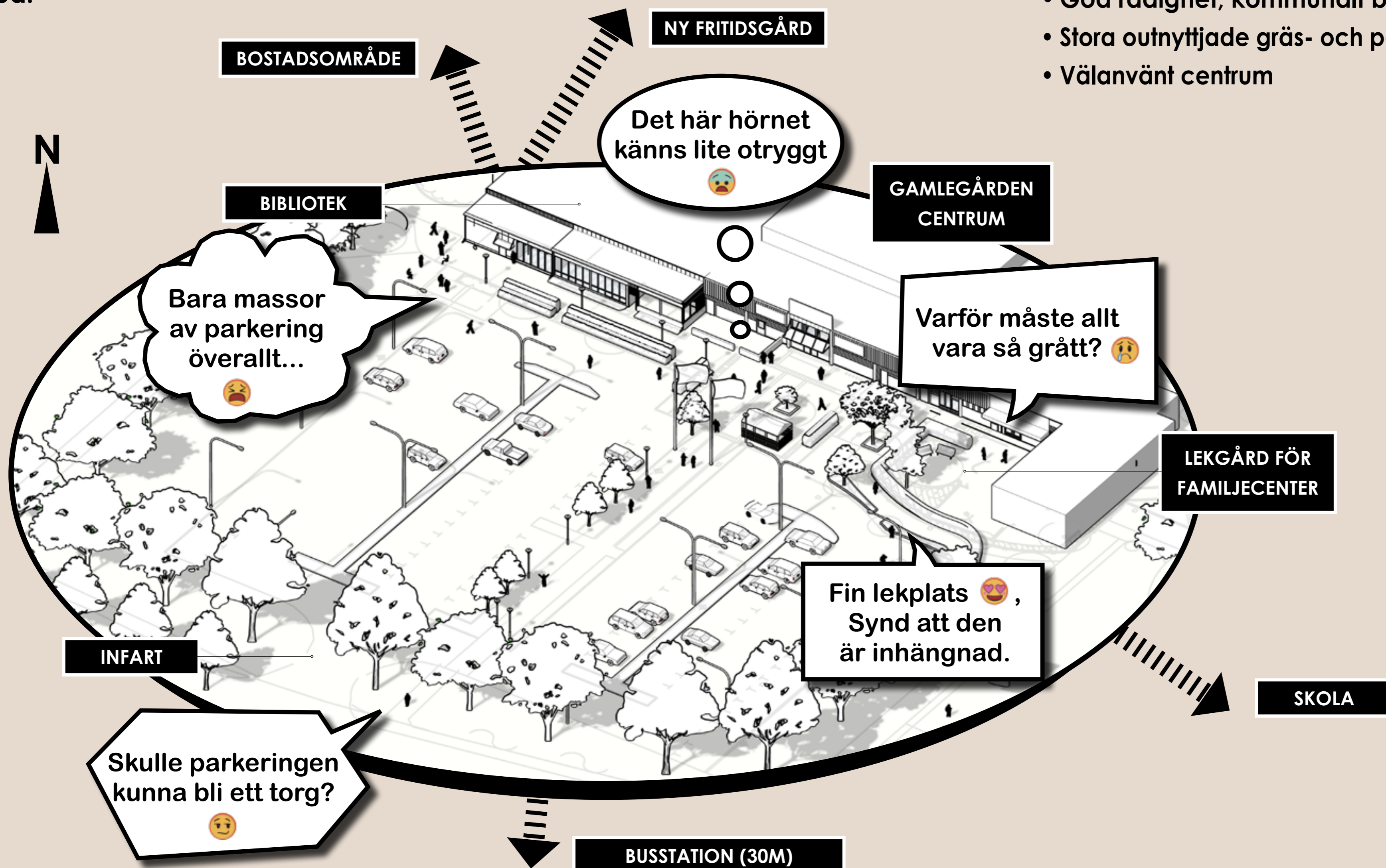

# FÖRRÄTT



## VEM & HUR?



"Förrätten" är det första steget med utvecklingsidéer, som är tänkt att komplettera det arbete som allmännyttan redan bedriver för att utveckla platsen (bland annat med ombyggnation av centrat och byggnation av en helt ny fritidsgård med rekreationsytor inomhus och utomhus, precis i anslutning norr om centrat). I förslaget ingår lättare åtgärder som kräver mindre resurser men som skulle kunna ge stor effekt.

Förslag på åtgärder som skulle kunna göras är att måla fasader och markbeläggning för att förstärka identiteten och ägandeskapet av platsen. Den målade markbeläggningen dras ut till huvudstråk för att göra en tydligare entré till platsen. Den västra delen av parkeringen tas i anspråk för att skapa ett lektorog som avgränsas med blomsterlådor, en zon för familjer, med attraktioner för mindre barn som gör att denna grupp dras hit. När bilarna plockas bort kan gröningen väster om lektoraget nyttjas bättre till rekreationsyta.

Förslagsvis bjuds lokala konstnärer in för att måla markbeläggning och skolklasser till att bidra med idéer om vad lektoraget kan fyllas med. Allmännyttan skulle kunna samla ihop denna information, införliva möjliga förändringsförslag i sitt utvecklingsarbete och organisera den fortsatta omvandlingen i samverkan med kommunen och det lokala föreningslivet. Delar av omvandlingen skulle kunna utföras av boende och sommarjobbare.



### FLEXIBEL TORGyta

En öppen och flexibel yta i koppling till centrats huvudentré som kan aktiveras med exempelvis tält för jobbmatchning, cykelskola för vuxna, marknadsstånd eller bakluckeloppis.



### FÄRGINJEKTION!

Fasader och markbeläggning kan målas i färgglada mönster för att förstärka platsens identitet och ge den en mer välkomnande framtoning.

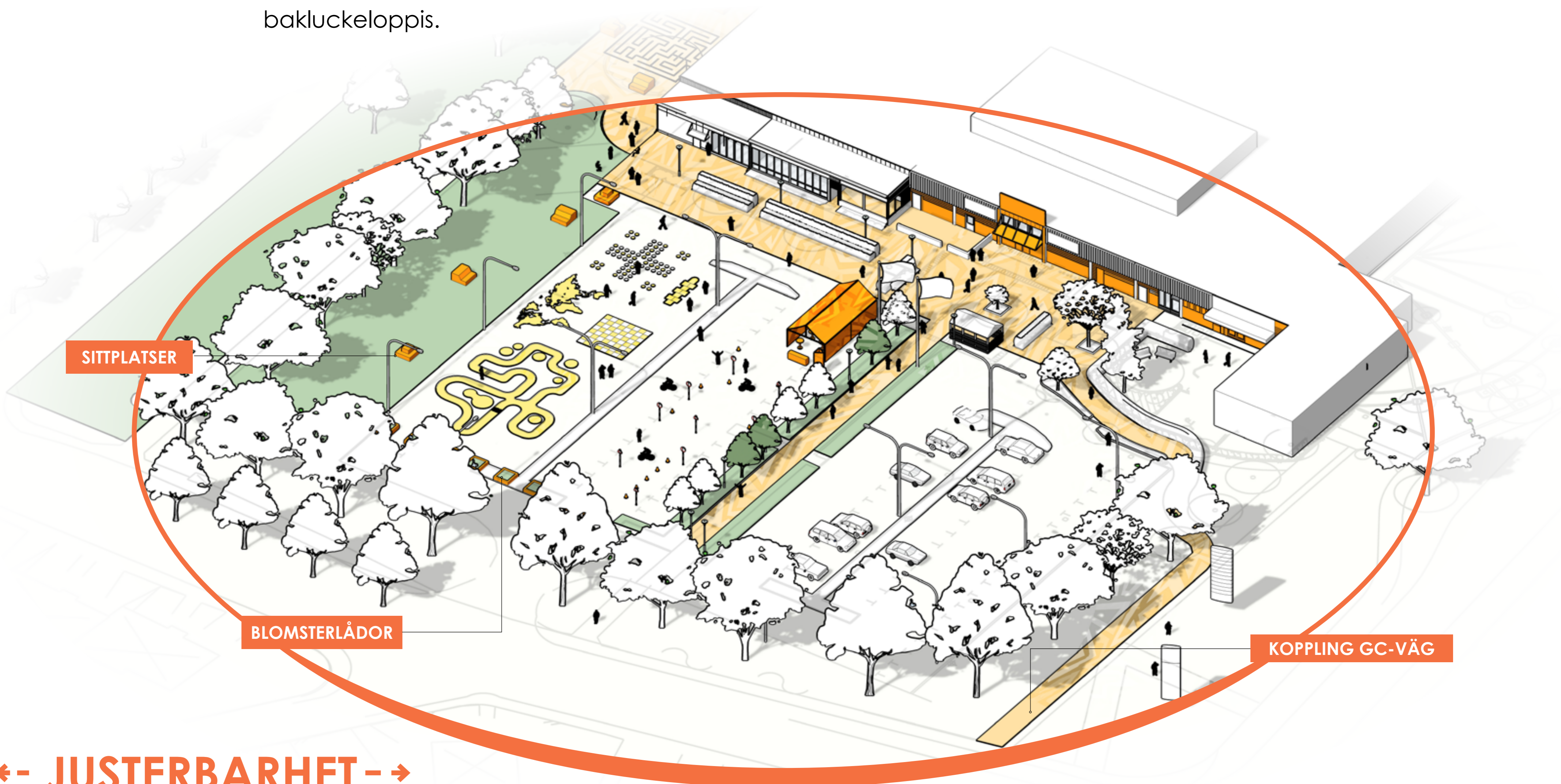

## ← JUSTERBARHET →

Då lektoraget endast består av flyttbara möbler och markmålning finns en flexibilitet att endast stänga av delar av parkeringen ifall man ser ett behov av att ha mer eller mindre parkeringsplatser. Möbler och blomlådor ska vara flyttbara med exempelvis truck, men utformade så att de inte går att flytta för hand.

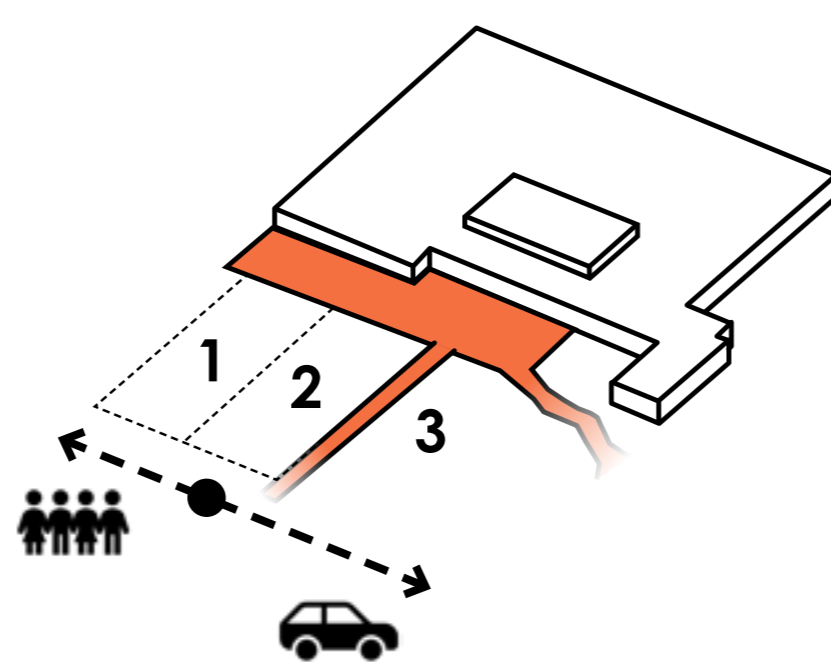

### TEMPORÄRT LEKTORG

Den västra parkeringsytan skulle kunna stängas av för bilar med hjälp av flyttbara blomsterlådor. Fler sittplatser kan sättas ut och ytor för lek målas på asfalten. Exempelvis en labyrinth, trafikbana, schack och hoppbage. Ytan kan också möbleras för olika typer av event.

# VARMRÄTT



## DEM & HUR?



"Varmrätten" består av att förstärka och förbättra torget med hjälp av lärdomarna från "Förrätten". De framgångsrika delarna justeras, förbättras och permanentas.

Här skulle man kunna förstärka entrén från den sydöstra korsningen med konstverk som fångar uppmärksamheten och leder in människor till platsen, byta ut den målade markbeläggning till permanent beläggning och bygga pergolor som kopplas till lektorget och skapar rumslighet. Genom att skapa ett tydligt och säkert stråk kopplas bostadsområdet i nordväst tydligt ihop med skola och busstation i sydöst. Fontän för vattenlek sätts förslagsvid vid hörnet vid centrals entré för att bygga bort ett otryggt hörn.

Förslagsvis kan allmännyttan med stöd av kommunen stå för upprustning av markbeläggning, pergolor, bänkar, vattenlek, grillplats och belysning. Verksamheter och föreningar som är intresserade av att driva restaurang kontaktas. Allmännyttan och kommunen kan samverka med biblioteket och andra verksamheter i centrat samt föreningar för att skapa event och för att aktivera lek-och grönytor. Föreningslivet kan hjälpa till att plantera träd och växtlighet.



### KOPPLING TILL VERKSAMHETER

På sittplatserna som ramar in lektorget kan man sitta under pergolan och läsa en lånad bok eller njuta av en kopp kaffe från närliggande restaurang eller foodtruck.



### POP-UPGATAN

Längs det nu utvidgade stråket skapas en popup-plats där man kan köpa en fika att ta med sig på väg till bussen, skolan eller lektorget.

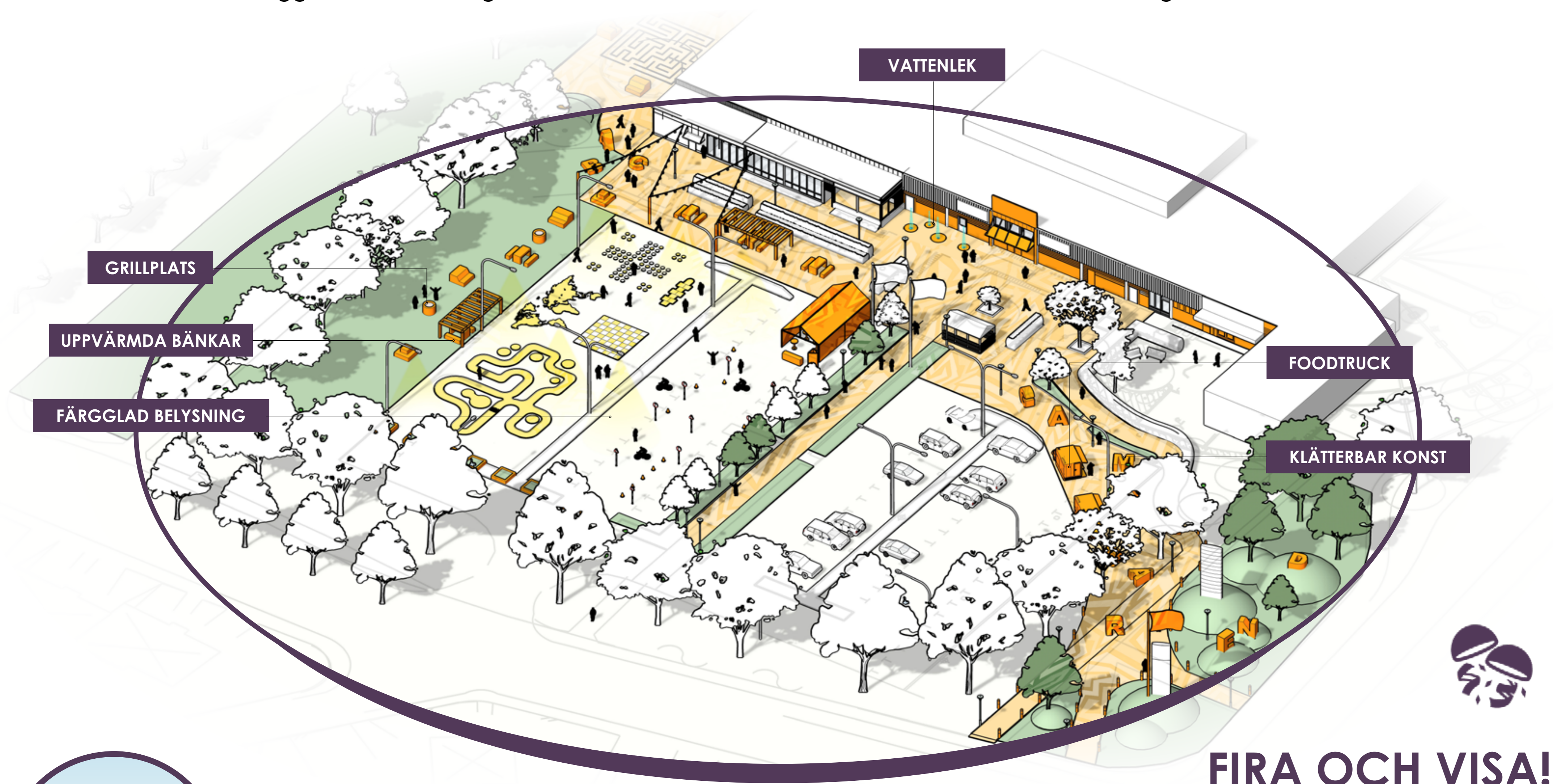

### ETT TYDLIGT STRÅK

Torget entrékoppling mot sydöst förstärks med grönska och belysning. När man rör sig mot och längs med centrat och torget passerar man spännande interaktiva konstverk som skapar ett nytt trevligare intryck av vad området kan erbjuda och förbättrar redan existerande stråk.

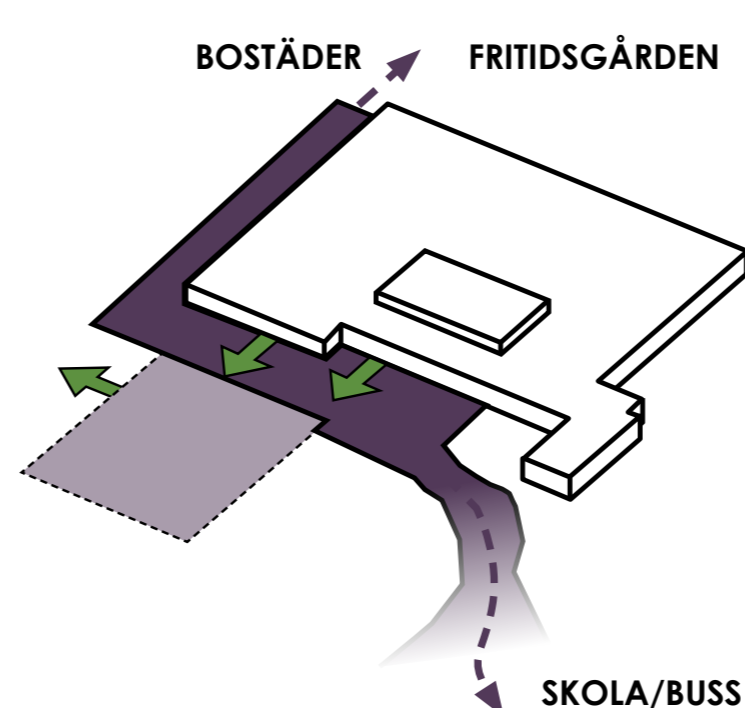

## FIRA OCH VISA!

När "varmrätten" är färdigbyggd kan en festival hållas för allmänheten med foodtrucks och matstånd med en liten festival på lektorget. Detta skulle skapa både marknadsföring och stärka de sociala banden mellan invånarna och kopplingen till platsen. Genom att skapa ett event visar man intressenter att det går att hålla flera olika typer av event här även i framtiden.

# EFTERRÄTT



När "förrätten" och "varmrätten" är över så har en viss tid hunnit gå och man kan känna av vilken typ av riktning det nya torget och området har tagit. Därefter kan det bedömas hur man går vidare med utvecklingen av platsen.

Har lektoraget fungerat väl så kan man skapa ett mer permanent torg med liknande funktioner. Eller så låter man helt enkelt torgets utformning vara, med mindre underhållsinsatser vid behov. Nyttjas inte torget på önskat sätt kan man kanske bebygga torget, skapa en park eller bemöta de uppkomna behoven på effektivaste sätt.

## VEM & HUR?



Uppföljning med åsikter från allmänheten görs i form av intervjuer med invånare och verksamheter som är aktiva i området. Kommunen anordnar och sammanställer dessa och ser därefter tillsammans med allmännyttan över vilka åtgärder som bör tas. Detaljplaner tas eventuellt fram vid behov av stora ändringar och arbetet med torget förs vidare.

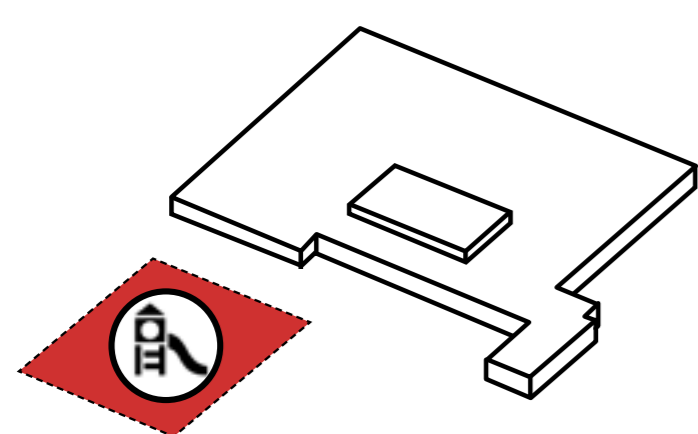

### SCENARIO 1: LEKTORGET

Uppgradera lektoraget med fasta och permanenta lekytor.

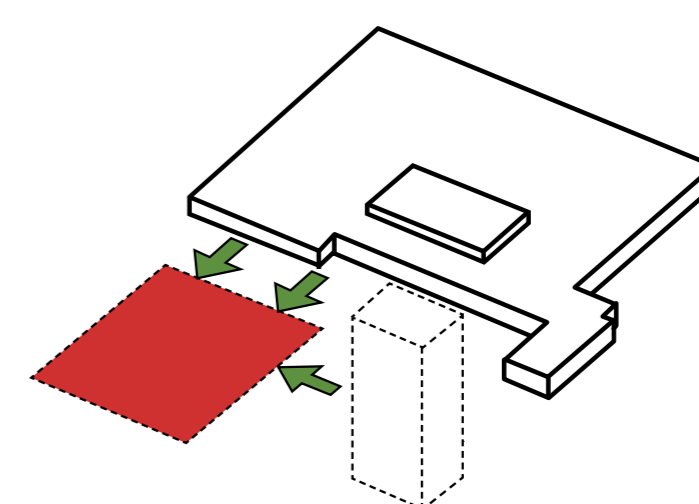

### SCENARIO 2: BYGGNAD

Ett hus vid torget kan bidra till ökad trygghet.

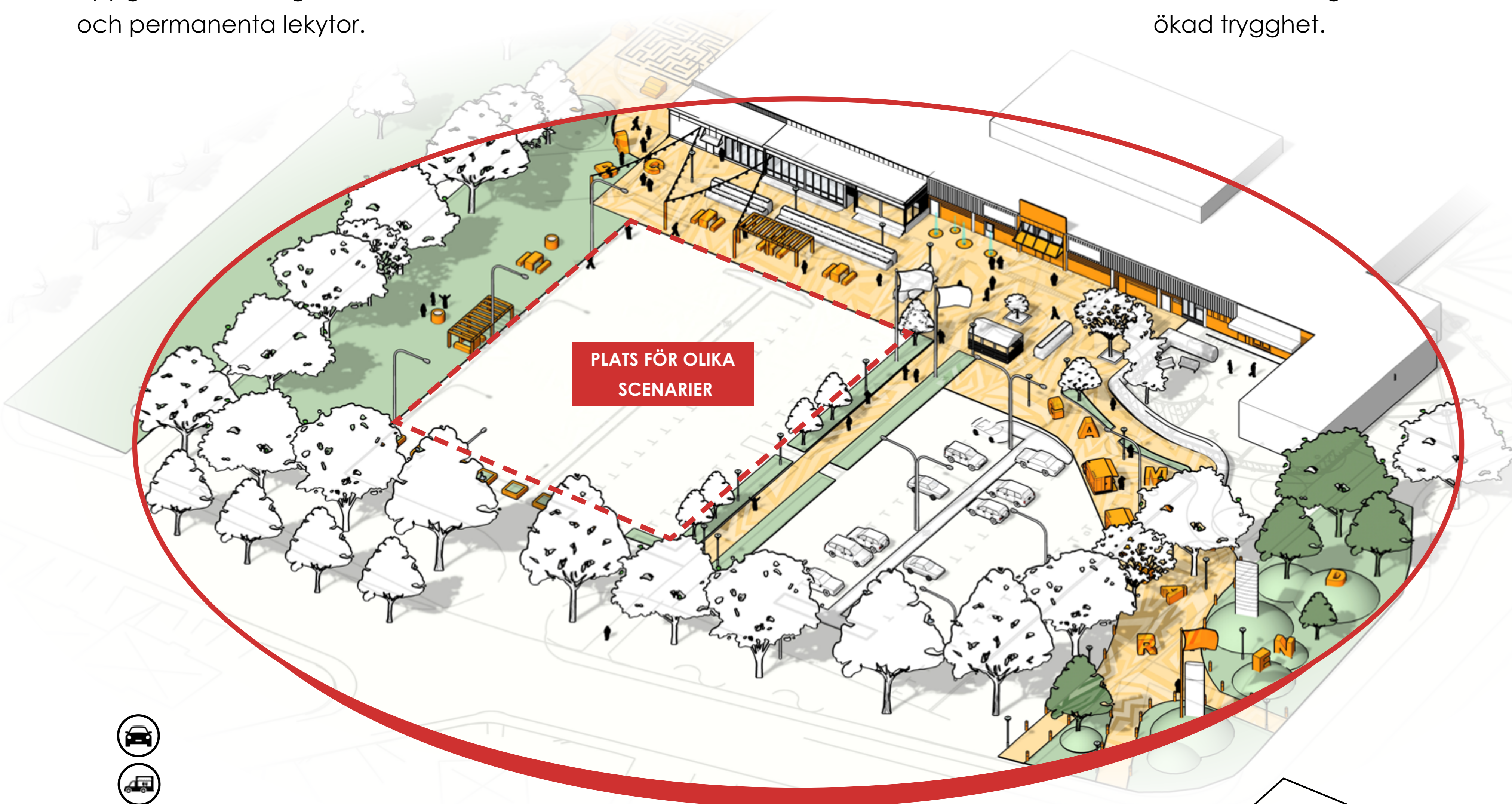

### SCENARIO 3: PARKERING & EVENT

Om utvärdering bedömer att de testade åtgärderna inte är lämpliga att göra permanenta. Ändå plats för olika event, till exempel backluckeloppis.

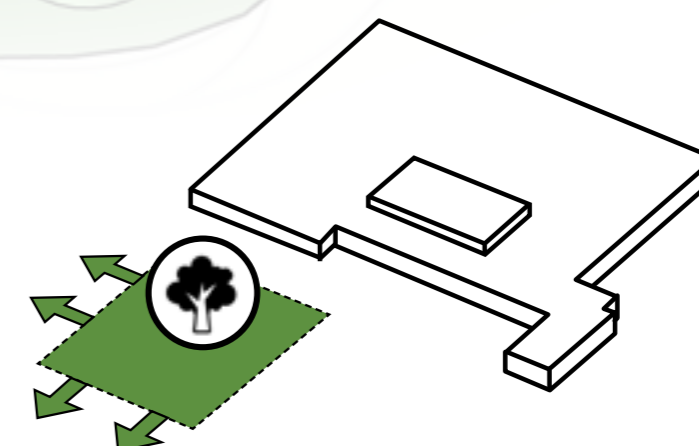

### SCENARIO 4: PARK

Utöka de gröna ytorna.

# STADSDELS TORGET

## GAMLEGÅRDEN, KRISTIANSTAD

Genom att testa olika åtgärder över tid och lyssna på vad invånarna tycker fungerar och inte, så kommer gradvis torget och dess band till invånarna stärkas. Detta kommer minska risken för nedskräpning och vandalism, vilket ökar känslan av trygghet och säkerhet i området. Torgets egen färgglada karaktär

samt de aktiviteter som riktar sig till barnfamiljer och äldre kommer att öka platsens attraktivitet och stärka bilden av området. De flexibla ytorna kan hjälpa till att hålla torget relevant och vara en plats för invånarna att samlas vid kristider och event.

